

Bài dự thi "Viết về tấm gương thầy giáo, cô giáo để lại cho em ấn tượng sâu sắc nhất" năm học 2020-2021

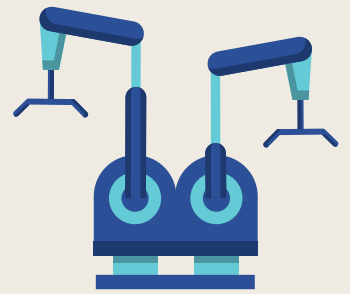

Khép lại cánh cửa cấp ba, khép lại mười hai năm đèn sách để bước vào một ngôi trường mới, nơi mà sẽ dạy cho chúng em những kiến thức về thực tế. Chuẩn bị hành trang để bước vào cuộc cách mạng khoa học kỹ thuật. Đó là ngôi trường Cao Đẳng Điện tử - Điện lạnh Hà Nội (HCEET), nơi mà em gặp và biết đến thầy Nguyễn Đình Tân, người đã truyền cảm hứng cho em từ những năm tháng khi còn ngồi trên ghế trung học phổ thông.

Từ những ngày chưa xác định được hướng đi của mình, được thầy nhiệt tình tư vấn và truyền cảm hứng, em đã tìm ra được hướng đi của mình sắp tới, quyết định theo học và rèn luyện kỹ năng nghề nghiệp, cũng như đạo đức của mình tại HCEET.

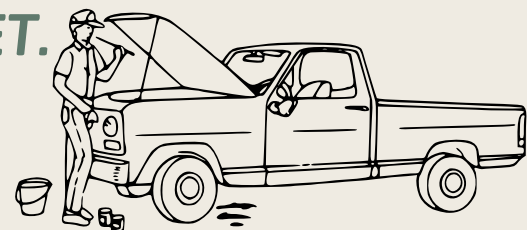

(1)

NGUYỄN MINH PHÚ - 47KTCK

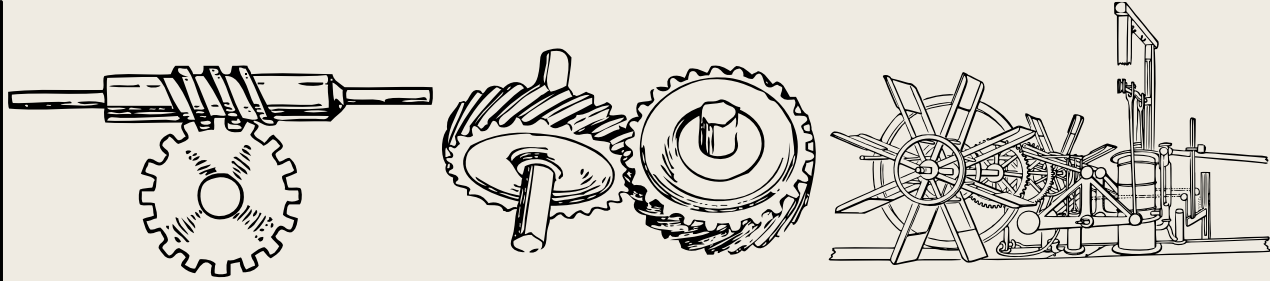

Mặc dù em là tân sinh viên khóa 47 nên cũng chưa được tiếp xúc, cũng như chưa được thầy dạy bảo nhiều. Dù khoảng thời gian ấy có ít đi chăng nữa nhưng cũng đủ để chúng em cảm nhận được sự nhiệt huyết của thầy trong từng bài giảng, qua từng câu nói gửi gắm đến sinh viên chúng em.

Thầy luôn quan tâm chúng em từ những điều đơn giản nhất, từ những bài học cố gắng đem lại sao cho thực tế nhất, lo cho đời sống sinh viên còn nhiều khó khăn. Ngoài giờ giảng dạy, thầy luôn giúp đỡ để tìm cho các em những công việc làm thêm, bớt đi phần nào gánh nặng về kinh tế, an tâm học, phát huy bản thân và rèn luyện đạo đức tại HCEET.



Trong quá trình học, luôn có rất nhiều bài thực hành khó khiến cho sinh viên chúng em muốn dừng lại và bỏ cuộc. Thầy luôn bên cạnh động viên, tâm sự với chúng em để những buổi học được tiếp thu một cách tốt nhất có thể. Khiến buổi học với sinh viên chúng em không còn những áp lực và giải quyết được những bài thực hành khó.

Trong thực tế, ngành kỹ thuật luôn tiềm ẩn những nguy hiểm và tai nạn nghề nghiệp. Nên thầy luôn nghiêm khắc trong từng quá trình thực hành. Thầy từng nói: “Thà rằng tôi để các em phải khổ, phải đổ mồ hôi tại đây, làm nhiều lần một bài thực hành khó, chứ quyết không để các em, các sinh viên của tôi gặp phải tai nạn nghề nghiệp vì những bất cẩn trong quá trình làm việc trên máy móc”.

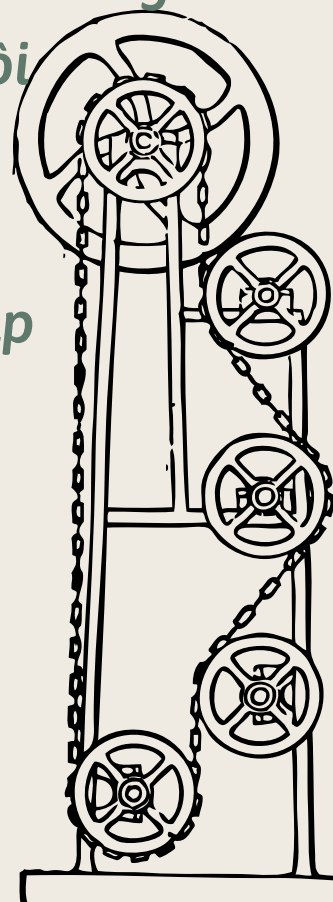



Đối với thầy, nghề giáo là nghề cao quý. Không chỉ dừng lại ở cái nghề mà còn là nhiệt huyết của một nhà giáo luôn muốn giúp đỡ cho học trò của mình những điều thực tế nhất. Để mai sau, các em ra trường sẽ thành công và đi lên bằng chính đôi tay của mình, trở thành những công dân tốt cho xã hội.

Trong buổi học mới đây, thầy có tâm sự: “Nếu mai này đây thầy không còn được dạy các em nữa, nhưng thầy tin rằng, qua những bài giảng và những lời thầy gửi tới các em, sẽ giúp ích cho các em sau này khi bước chân vào công cuộc khoa học kỹ thuật. Thầy sẽ thật hạnh phúc và tự hào nếu như được thấy các em trưởng thành trong từng bước đi của mình, trở thành những kỹ sư thực hành xuất sắc ở ngành nghề mà các em đã chọn, là một công dân tốt có ích cho xã hội, xây dựng nền công nghiệp kỹ thuật của đất nước”.

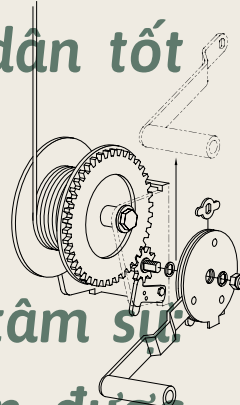

Thầy luôn cống hiến hết mình với sự nghiệp giảng dạy, đem lại cho sinh viên những bài thực hành tốt nhất, lo lắng cho các em từ những điều nhỏ và đơn giản nhất, đồng thời rèn luyện cho chúng em kỹ năng sống và kỹ năng nghề nghiệp, nâng cao đạo đức, vững tay nghề cho các tân kỹ sư thực hành tương lai của nền khoa học kỹ thuật nước nhà, cũng như xuất khẩu lao động việc làm, giúp ích ổn định việc làm cho bản thân, hay vươn xa hơn là phát triển ngành kỹ thuật nước nhà.

Thầy luôn là người giản dị, đôi khi có chút nghiêm khắc trong quá trình học tập, tất cả chỉ mong những điều tốt đẹp nhất đến với học trò của mình trong tương lai!

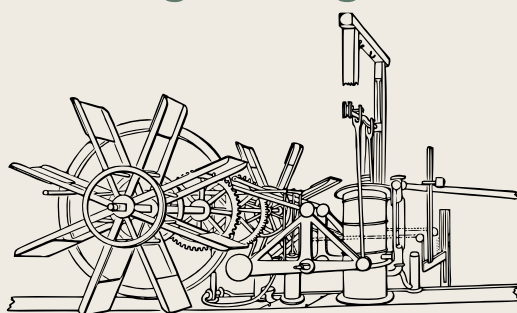
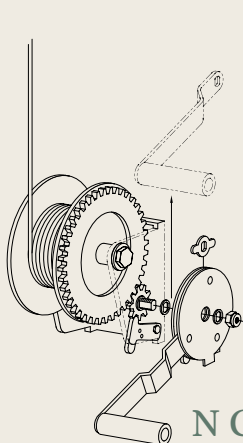

(5)

NGUYỄN MINH PHÚ - 47KTCK

